

# オーバーシンク取付説明

## 適応オーバーシンク

品名	天板開口寸法
511S	W751xD483
510J	W833xD483
510W	W1073xD483
510Y	W1073xD483
510N	W1073xD483
440P	W453xD428

1. 天板にシンク取付穴を開けます。(図-1)  
前後3~6の余裕がある寸法です。左表寸法より大きく開けないよう、ご注意ください。
2. コーキングをします。  
シンク取付穴にシンクが入ることを確かめ、穴の回りとシンクの縁をマスキングし、シリコンを充填します。(図-2)  
マスキングはシリコンがはみ出した際にきれいに仕上げる為に行います。
3. シンクをかぶせます。  
あらかじめ前方のみに取付金具をセットして、かぶせて下さい。(図-3)  
かぶせた時に、天板とシンクが平行になっているかを確認して締め付けてください。  
シンク取付金具は、天板厚み25mm用です。金具が天板に届かない場合は、木片などをかまして下さい。  
溝に入れてバランスよく締め付けて下さい。(図-4)  
固定ボルトを強く締めすぎると、シンクに歪みができますのでご注意ください。

(図-1)

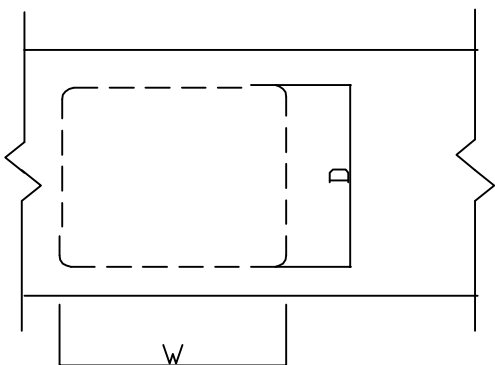

(シンク取付金具)

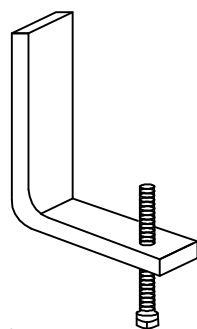

(図-3)

(図-2)

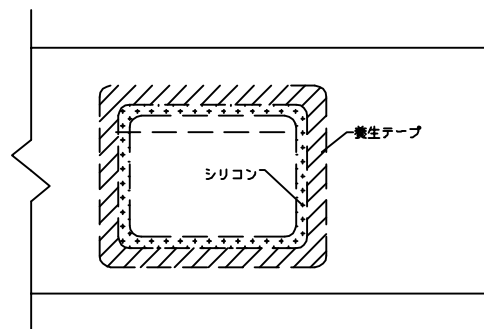

(図-4)

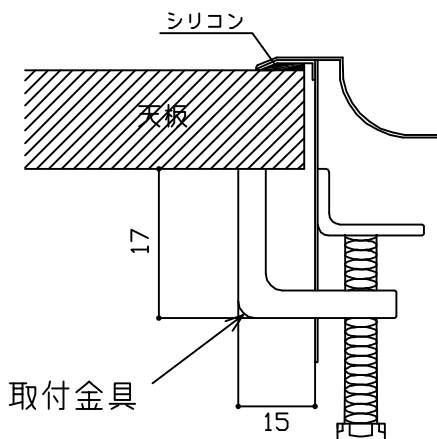

→ L型金具を差し込む